

**ZRR 06B-IBS**  
**Zählermodul mit Resetfunktion**  
**Counting Module with Reset Function**  
**Module de comptage avec fonction Reset**

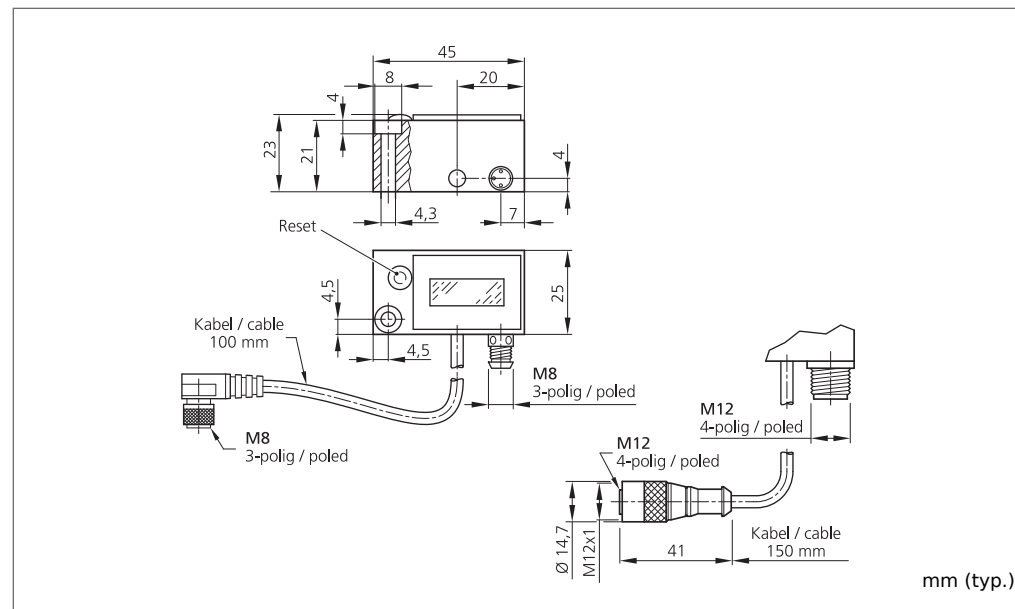
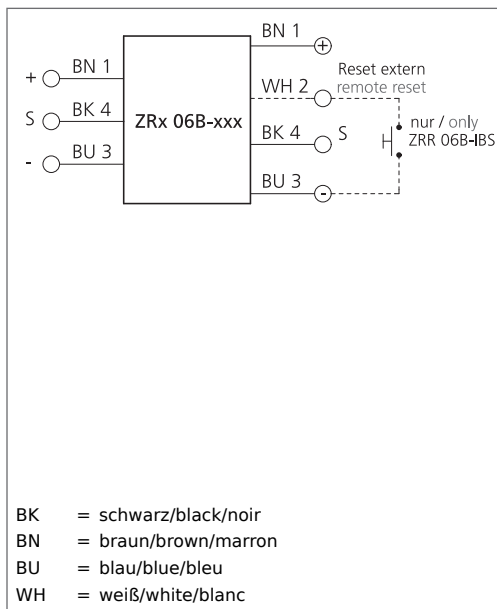

di-soric GmbH & Co. KG  
 Steinbeisstraße 6  
 DE-73660 Urbach  
 Fon: +49 (0) 71 81 / 98 79 - 0  
 Fax: +49 (0) 71 81 / 98 79 - 179  
 info@di-soric.com  
 www.di-soric.com

203213

Technische Daten (typ.)	Technical data (typ.)	Caractéristique techniques	+20°C, 24V DC
Betriebsspannung	Service voltage	Tension d'alimentation	10 ... 35 V DC
Eigenstromaufnahme	Internal power consumption	Courant absorbé	3 mA
Anzeige	Display	Affichage	LCD-Anzeige, 6-stellig/6 lines LCD display, LED gelb (Schaltausgang)/LED yellow (Display output)
Zählfrequenz	Countering frequency	Fréquence de comptage	10.000 Hz
Zählerrücksetzung	Reset of counter	Remise à zéro du compteur	Reset-Taste, Fern reset/Reset key, remote reset
Umgebungstemperatur	Ambient temperature	Température d'utilisation	-10 ... +60 °C
Isolationsspannungsfestigkeit	Insulation voltage endurance	Protection diélectrique	500 V
Schutzart	Protection class	Indice de protection	IP 67
Gehäusematerial	Casing material	Matériau du boîtier	Aluminium schwarz/black/noir eloxiert/anodized/anodisé



**Sicherheitshinweis**  
 Diese Geräte sind nicht zulässig für Sicherheitsanwendungen, insbesondere bei denen die Sicherheit von Personen von der Gerätefunktion abhängig ist. Der Einsatz der Geräte muss durch Fachpersonal erfolgen.

**Safety instructions**  
 The Instruments are not to be used for safety applications, in particular applications in which safety of persons depends on proper operation of the instruments. These instruments shall exclusively be used by qualified personnel.

**Instructions de sûreté**  
 La mise en œuvre de ces appareils doit être effectuée par du personnel qualifié. Ils ne doivent pas être utilisées pour des applications dans lesquelles la sécurité des personnes dépend du bon fonctionnement du matériel.

Signal bei fallender Flanke  
Signal during decreasing flank  
Remise à zéro

0 18530 → 000000

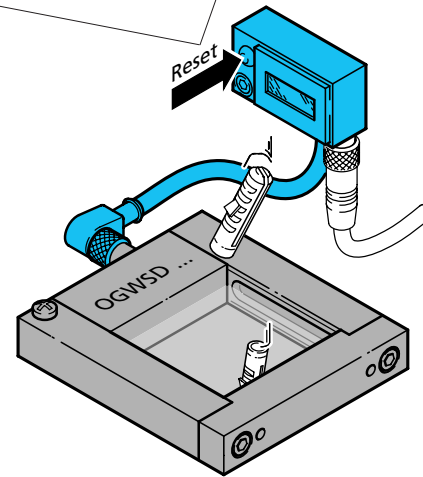

Zählung in der Fertigung  
Counting in production  
Comptage pendant le processus de production